

平成28年度 広島県高等学校バレーボール新人選手権大会 (男子組み合わせ)

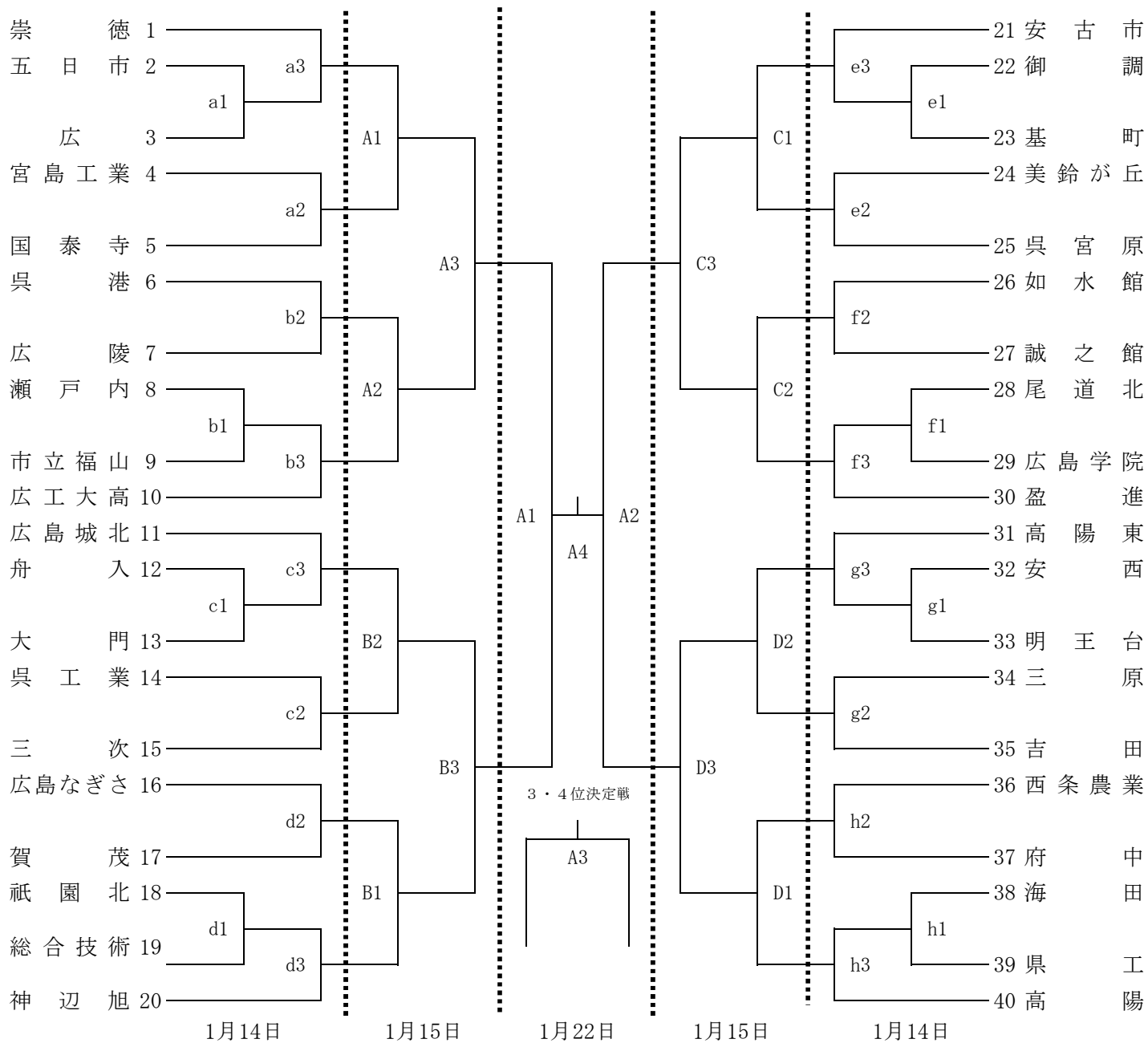

日 時	コート	会 場	責任者			入校時間	開館	代表者会議	開始式	プロトコール
			会場	競技	審判					
1/14 (土)	c・d	総合技術	栗原	勝間	平井	10:00	11:00	10:45	11:00	11:30
	g・h	三原東	桐谷	嶋田	伊藤					
	a・e	御調	古原	廣田	小笹山					
	b・f	如水館	中原	山口	大谷					
1/15 (日)	A・B	総合技術	栗原			9:00	10:00	9:45	10:00	10:30
	C・D	三原東	桐谷							
1/22 (日)	A	県立小アリーナ	嶋田	小笹山	大信			9:00	9:15	9:45

試合結果連絡先 (FAX番号)  
 中国新聞 082-291-5852  
 ジョイスポ 082-236-2520  
 読売新聞 082-243-7812

〈連絡事項〉  
 駐車場に制限があります。応援については、原則公共交通機関を利用ください。